

:hager

6LE001319A

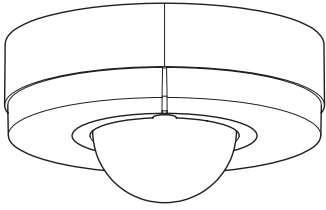

- (FR) Détecteur de mouvement couloir IR, montage sur mur ou plafond en saillie
- (EN) IR Corridor motion detector, for surface mounting on wall or ceiling
- (DE) Korridor Bewegungsmelder IR IP54 On/Off
- (RU) ИК датчик движения коридорный для монтажа на потолок или стену

## EE880

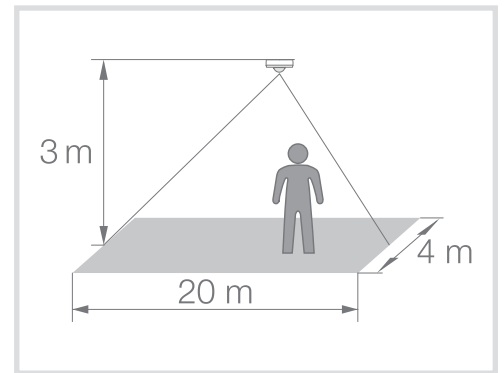
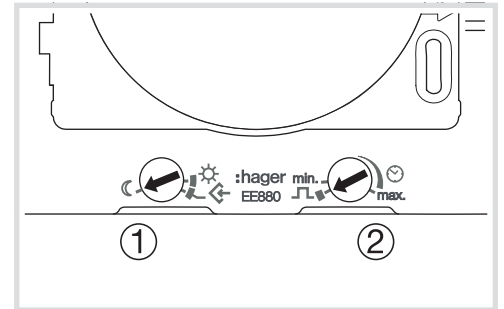
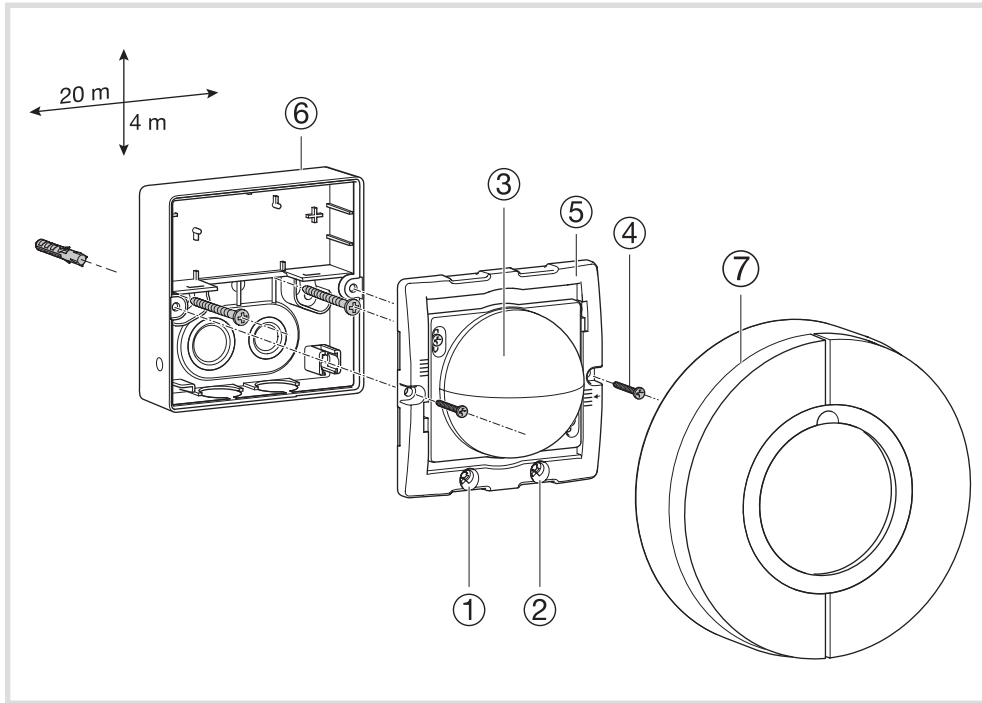

| Type de charges / Load type / Lasttyp / Тип нагрузки |   | $T \leq +35^{\circ}\text{C}$<br>10A AC1 230V~ | $+35^{\circ}\text{C} < T \leq +50^{\circ}\text{C}$<br>6A AC1 230V~ |
|--|---|---|--|
|  | 230V~<br>Lampes à incandescence / Incandescent lamps<br>Glühlampen/ Лампы накаливания   | 2300W   | 1300W  |
|  | 230V~<br>Lampes halogènes BT/Halogen lamps LV<br>Halogenlampen LV / Галогеновые лампы   | 2300W   | 1300W  |
|  | 230V~<br>Tubes fluorescents non compensés / Fluorescent tubes non compensated<br>Leuchtstoffröhren ohne Vorschaltgerät / Люминесцентные лампы не скомпенсированные  | 1200W   | 1200W  |
|  | 230V~<br>Tubes fluorescents connectés en parallèle/Fluorescent tubes connected in parallel<br>Leuchtstoffröhren mit Parallelschaltung / Люминесцентные параллельно включенные лампы   | 1000W/110 $\mu\text{F}$                       | 1000W/110 $\mu\text{F}$  |
|  | 230V~<br>Lampes fluocompactes / Compact fluorescent<br>Leuchtstofflampen/Компактные люминесцентные лампы  | 20 x 20W                                      | 20 x 20W   |
|  | LED/LED/LED/LED   | 20 x 20W                                      | 20 x 20W   |
|  | Lampes halogènes TBT via ballasts ferromagnétiques ou électroniques/<br>Halogen lamps VLV with Ferromagnetic or electronic ballasts<br>Halogenlampen VLV mit ferromagnetische oder elektronische<br>Vorschaltgeräte / Галогеновые лампы с ферромагнитным или электромагнитным балластом | 1500VA  | 1300VA   |
|  | Tubes fluorescents via ballasts ferromagnétiques ou électroniques / Fluorescent tubes with ferromagnetic or electronic ballasts / Leuchtstoffröhren mit ferromagnetische oder elektronische Vorschaltgeräte / Люминесцентные лампы с ферромагнитным или электронным балластом           | 580W  | 580W   |

En cas d'utilisation avec des charges non spécifiées il est impératif de relier.

If used with unspecified loads, relaying is essential.

Bei Anwendungen mit nicht angegebenen Lasten ist unbedingt eine Weiterschaltung der Last notwendig.

При использовании отличной нагрузки, необходимо использовать реле.

## Présentation du produit et réglages

Le détecteur de mouvement EE880 est un détecteur sensible au rayonnement infrarouge lié à l'émission calorifique de tout corps en mouvement. Le détecteur allume la charge raccordée lorsqu'un corps émettant de la chaleur se déplace dans sa zone de détection. Celle-ci reste allumée pendant la durée pour laquelle le détecteur a été réglé et jusqu'à ce qu'il ne détecte plus de mouvement dans sa zone de surveillance. Ce détecteur a été spécialement conçu pour répondre à un besoin dans des zones de type couloir.

### Mise en œuvre

Afin d'obtenir des conditions optimales de détection il est souhaitable de respecter les préconisations suivantes :

- hauteur d'installation recommandée : 3 mètres.
- la flèche gravée sur la lentille ③ ainsi que la flèche marquée sur le boîtier ⑤ doivent être alignées pour que le détecteur fonctionne correctement.

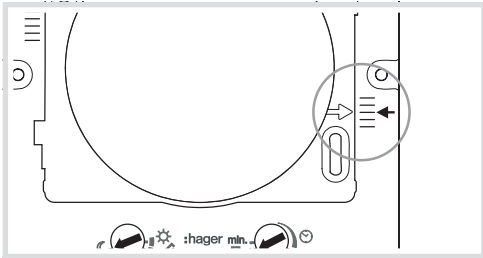

### Conseils d'installation

Dans le cas d'une installation en lieu humide il est nécessaire de percer le trou d'évacuation ⑧ situé sur le couvercle de protection. Un passage de câble à casser ⑨ est prévu si nécessaire sur le couvercle de protection.

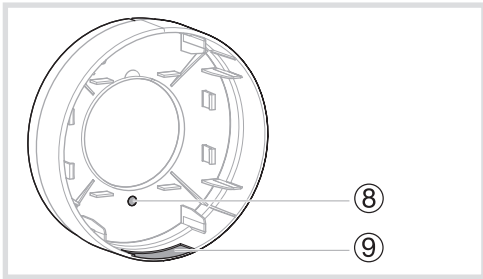

### Montage du EE880 en saillie

1. Dévisser les vis ④ de maintien du boîtier ⑤
2. Enlever le boîtier ⑤
3. Fixer le boîtier ⑥ au plafond ou au mur avec 2 vis (de diamètre 4,5 mm et longueur 50 mm).
4. Câbler le détecteur conformément aux schémas de raccordements (cf. "Raccordements").
5. Remettre en place le boîtier ⑤.
6. Visser correctement les deux vis de maintien ④ du boîtier ⑤ afin de garantir l'étanchéité.
7. Régler les potentiomètres (cf. "Réglages des potentiomètres").
8. Mettre en place le couvercle de protection ⑦. Veiller à appuyer sur le couvercle pour s'assurer du bon clipsage de ce dernier.

### Important

Après alimentation du détecteur, une durée de 10 secondes est nécessaire pour son initialisation

### Réglages des potentiomètres

|   |  |  |
|---|--|--|
| ① |  | Potentiomètre de réglage du seuil de luminosité        |
| ② |  | Potentiomètre de réglage de la durée de fonctionnement |

Il est possible de régler via les potentiomètres ① et ② le seuil de luminosité ainsi que la durée de fonctionnement à l'aide d'un tournevis :

- **Seuil de luminosité** : de 2 à 2000 lux.  
Le potentiomètre ① est pré-réglé sur une valeur par défaut d'environ 2000 lux.
- **Durée de fonctionnement** : de 5 s à 15 min.,  
Le potentiomètre ② est pré-réglé sur une valeur par défaut d'environ 5 s.

### Procédure de test

Pour tester le fonctionnement placer le seuil de luminosité au maximum sur ☀ et la durée de fonctionnement au minimum sur 5 s, de ce fait le détecteur se déclenchera immédiatement pour que vous puissiez vérifier le fonctionnement.

### Mode apprentissage

Quand la luminosité ambiante a atteint la valeur à laquelle le détecteur devra allumer la lumière en cas de mouvement, mettre le potentiomètre ① sur ☀. Au bout de 10 s, la luminosité ambiante est enregistrée. Pendant ce mode la LED rouge d'indication clignote 2 fois par seconde.

### Fonctionnements

#### Fonction par impulsions 1

Sur le potentiomètre ② la fonction par impulsion met la sortie sous tension pendant 2 s. Cette fonction n'est pas faite pour commander directement des charges mais pour commander une minuterie de cage d'escalier, par exemple.

#### Fonction éclairage permanent

Si un interrupteur est installé sur le circuit du détecteur (cf. raccordement), en plus de l'allumage et de l'extinction, on dispose des fonctions suivantes :

#### Important

Il faut actionner l'interrupteur rapidement, entre 0,5 s et 1 s.

#### Fonctionnement avec détecteur

1. Allumer la lumière (si la lampe est sur ARRET) :

- Actionner l'interrupteur de la manière suivante "OFF" - "ON" soit 1 x ARRET et MARCHE.

La lampe reste allumée pendant la durée réglée.

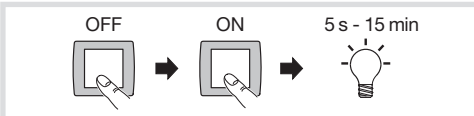

2. Eteindre la lumière (si la lampe est sur MARCHE)

- Actionner l'interrupteur de la manière suivante "OFF" - "ON" soit 1 x ARRET et MARCHE.

La lampe s'éteint ou bien repasse en mode détection.

#### Eclairage permanent (4h)

1. Activer l'éclairage permanent :

- Actionner l'interrupteur de la manière suivante "OFF" - "ON" - "OFF" - "ON" soit 2 x ARRET et MARCHE.

Cette manipulation doit être faite en moins de 1,5 s.

La lampe passe alors pour 4 heures en éclairage permanent (la LED rouge reste allumée). Elle repasse ensuite automatiquement en mode détection (La LED rouge s'éteint).

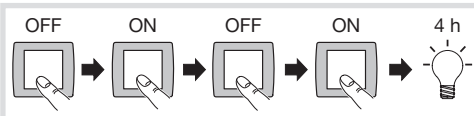

1. Eteindre l'éclairage permanent :

- Actionner l'interrupteur de la manière suivante "OFF" - "ON" soit 1 x ARRET/MARCHE.

La lampe s'éteint ou bien repasse en mode détection.

#### Utilisation/entretien

Le détecteur est conçu pour la commutation automatique de l'éclairage. Il n'est toutefois pas prévu pour les alarmes spéciales anti-intrusion car il n'est pas protégé contre le vandalisme.

Si la surface se salit, on la nettoiera avec un chiffon humide (ne pas utiliser de détergent).

#### Mise en parallèle

La mise en parallèle est possible mais il faut veiller à ne pas dépasser la puissance maximale qui peut être raccordée à un détecteur. Par ailleurs, tous les appareils doivent être raccordés à la même phase.

## Caractéristiques techniques

|  |   |
|--|---|
| Tension d'alimentation                   | 230 V~ 50/60 Hz                             |
| Zone de détection                        | 20 m x 4 m                                  |
| Consommation en veille                   | 1 W   |
| Durée de fonctionnement sortie éclairage | 5 s... 15 min                               |
| Seuil de luminosité                      | 2... 2000 lux                               |
| Hauteur d'installation recommandée       | 3 m   |
| Accessoires de fixation                  | 2 vis Ø 4,5 mm et de longueur 50 mm         |
| T° de fonctionnement                     | -20°C ➔ +50°C                               |
| T° de stockage                           | -35°C ➔ +70°C                               |
| Classe d'isolation                       | II  |
| Indices de protection                    | IP54  |
| Normes                                   | EN 60669-2-1                                |
| Protection en amont                      | 10 A (T ≤ +35°C)<br>6 A (+35°C < T < +50°C) |
| Altitude maximum d'installation          | 2000 m                                      |
| Degré de pollution                       | 2   |
| Raccordement                             | 1,5 mm² à 2,5 mm²                           |

## Que faire si ... ?

### Après une coupure de courant

- Le détecteur continue de fonctionner avec le seuil de luminosité indiqué grâce au potentiomètre ①.
- Lorsque le potentiomètre ① est en mode apprentissage le niveau de luminosité réglé avant la coupure est toujours en mémoire, le détecteur ne recommence pas un mode apprentissage.
- Si vous étiez en mode éclairage permanent le détecteur revient alors en mode détection.

|  |  |
|--|--|
| <b>Détection intempestive</b>              | Des animaux se déplacent dans la zone de détection.<br>- Contrôler la zone de détection.   |
| <b>Le détecteur n'est pas sous tension</b> | - Protection en amont défectueuse, appareil hors circuit. Vérifier le câble à l'aide d'un testeur de tension, rétablir la protection en amont, mettre l'interrupteur en circuit.<br>- Court-circuit. Vérifier le branchement.<br>- Interrupteur va-et-vient supplémentaire sur ARRET. Mettre en circuit. |
| <b>Le détecteur n'allume pas la lampe</b>  | - Ampoule défectueuse : changer l'ampoule.<br>- Pendant la journée, le réglage de crépusculaire est en position nocturne. Régler à nouveau.<br>- Interrupteur va-et-vient supplémentaire sur ARRET. Mettre en circuit.   |
| <b>Le détecteur n'éteint pas la lampe</b>  | - Eclairage permanent activé (LED rouge allumée) : éteindre l'éclairage permanent.<br>- Autre détecteur branché en parallèle et encore actif : autre détecteur.  |

Appareil à installer uniquement par un installateur électricien selon les normes d'installation en vigueur dans le pays.

Utilisable partout en Europe et en Suisse

La déclaration CE peut être consultée sur le site : [www.hagergroup.net](http://www.hagergroup.net)

## Description of the product and settings

The EE880 motion detector is sensitive to infrared radiation emitted as heat from a moving body. The detector switches on the load connected to it when a heat-emitting body moves within its detection area. The load remains lit for the period of time to which the detector has been set and until it no longer detects movement in its surveillance area. This detector has been specially designed to meet the needs of corridors.

### Implementation

In order to obtain optimum detection conditions, the following recommendations should be followed:

- Recommended installation height: 3 metres.
- The arrow engraved on the lens ③ and the arrow marked on the housing ⑤ must be aligned, in order for the detector to operate correctly.

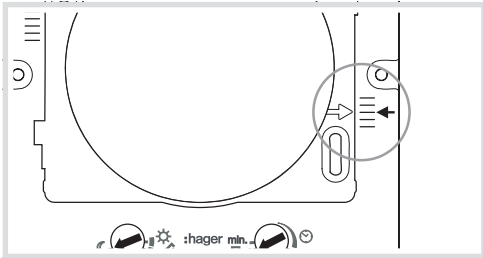

### Installation advice

For installation in damp locations, a drain hole ⑧ needs to be drilled in the protective cover.

There is a cable feedthrough that can be broken open if necessary ⑨ on the protective cover.

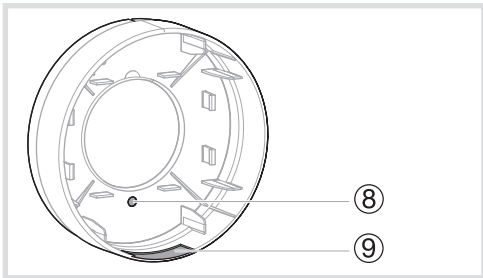

### Surface mounting of the EE880

1. Loosen the screws ④ retaining the lid ⑤.
2. Remove the lid ⑤.
3. Use 2 screws to fix the box ⑥ to the ceiling or wall (diameter 4.5 mm and length 50 mm).
4. Wire the detector in accordance with the connection diagrams (see "Connections").
5. Refit the lid ⑤.
6. Correctly tighten the two screws ④ retaining the lid ⑤ in order to ensure a good seal.
7. Adjust the potentiometers (see "potentiometer settings").
8. Fit the protective cover ⑦. Be sure to press on the cover to ensure that it clips in place correctly.

### Important

The detector requires 10 seconds to initialize after the power is switched on.

### Potentiometer settings

|   |  |   |
|---|--|---|
| ① |  | Adjustable potentiometer ①<br>luminosity threshold  |
| ② |  | Adjustable potentiometer ②<br>duration of operation |

With a screwdriver, potentiometers ① and ② can be adjusted to set the luminosity threshold and the duration of operation:

- **Luminosity threshold:** 2 to 2000 lux.  
Potentiometer ① is preset to a default value of approximately 2000 lux.
- **Duration of operation:** 5 s to 15 min.  
Potentiometer ② is preset to a default value of approximately 5 s.

### Test Procedure

To test the operation, set the luminosity threshold to maximum, ☀, and the duration of operation to minimum, 5 seconds; this will cause the detector to trigger immediately, allowing you to check the operation.

### Learning mode

When the ambient light has reached the value at which the detector will turn on the light in the event of movement, turn potentiometer ① to ☀. At the end of 10 seconds, the ambient luminosity is saved. In this mode the red indicator LED flashes twice per second.

## Functions

### П pulse function

On potentiometer ②, the pulse function applies a voltage to the output for 2 seconds. This function is not used to directly control the loads, but to control a stairwell timer, for example.

If a switch is installed on the detector circuit (see Connection), in addition to switching on and off, it has the following functions:

### Important

The switch needs to be actuated rapidly, between 0.5 s and 1 s.

### Operation with detector

1. To turn on the light (if the lamp is at OFF)

- Actuate the switch in the following manner "OFF" - "ON" i.e. 1 x OFF and ON.

The lamp remains lit for the duration set.

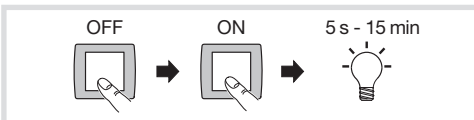

2. To turn off the light (if the lamp is at ON)

- Actuate the switch in the following manner "OFF" - "ON" i.e. 1 x OFF and ON.

The lamp turns off or returns to detection mode.

### Constant lighting (4 hr)

1. To activate constant lighting

- Actuate the switch in the following manner "OFF" - "ON" - "OFF" - "ON" i.e. 2 x OFF and ON.

This process must be completed in less than 1.5 s.

The lamp then switches to constant lighting for 4 hours (the red LED remains lit). It then returns automatically to detection mode (the red LED goes off).

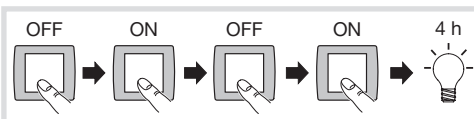

1. Deactivating constant lighting:

- Actuate the switch in the following manner "OFF" - "ON" i.e. 1 x OFF and ON.

The lamp turns off or returns to detection mode.

### Use/maintenance

The detector is designed for automatic switching of lighting. However, it is not intended for use with anti-intrusion alarms, because it is not protected against vandalism.

If the surface gets dirty, clean it with a damp cloth (do not use detergent).

### Connection in parallel

Parallel implementation is possible, but care must be taken not to exceed the maximum power that can be connected to a detector. Moreover, all the devices must be connected to the same phase.

## Technical characteristics

|                                       |   |
|---------------------------------------|---|
| Supply voltage                        | 230 V~ 50/60 Hz                           |
| Detection area                        | 20 m x 4 m                                |
| Standby consumption                   | 1 W                                       |
| Duration of lighting output operation | 5 s ... 15 min                            |
| Luminosity threshold                  | 2... 2000 lux                             |
| Recommended installation height       | 3 m                                       |
| Accessoires de fixation               | 2 screws 4.5 mm Ø and length 50 mm        |
| Operating temperature                 | -20°C ➔ +50°C                             |
| Storage temperature                   | -35°C ➔ +70°C                             |
| Insulation class                      | II  |
| Protection rating                     | IP54                                      |
| Standards                             | EN 60669-2-1                              |
| Upstream protection                   | 10A (T ≤ +35°C)<br>6A (+35°C < T < +50°C) |
| Maximum installation altitude         | 2000 m                                    |
| Pollution degree                      | 2   |
| Connection                            | max 1,5 mm²                               |

## What to do if ... ?

### After a power cut

- The detector continues to operate with the luminosity threshold indicated by potentiometer ①.
- When potentiometer ① is in learning mode the luminosity level set before the power cut is still in memory, the detector does not resume learning mode.
- If it was in constant lighting mode, then the detector returns to detection mode.

|  |   |
|--|---|
| <b>Erratic Detection</b>                         | Animals are moving in the detection area.<br>- Check the detection area.  |
| <b>The detector has no voltage</b>               | - Upstream protection defective, device not in the circuit. Check the cable using a voltage tester, restore the upstream protection, reset the switch.<br>- Short circuit<br>Check the connections.<br>- Additional change over switch set to OFF.<br>Switching on. |
| <b>The detector does not switch on the lamp</b>  | - Faulty bulb: change the bulb.<br>- During the day, the twilight setting is in the night position. Readjust.<br>- Additional change over switch set to OFF.<br>Switching on.   |
| <b>The detector does not switch off the lamp</b> | - Constant lighting activated (red LED lit): switch off constant lighting.<br>- Another detector connected in parallel and still active: wait for the delay time of the other detector.   |



This device is to be installed only by a professional electrician fitter according to local applicable installation standards.

Usable in all Europe and in Switzerland

The CE declaration can be consulted on the site:  
[www.hagergroup.net](http://www.hagergroup.net)

## Funktionsbeschreibung und Einstellungen

Der Bewegungsmelder EE880 ist ein Sensor für Infrarotstrahlen in Verbindung mit der Wärmeemission jedes Körpers in Bewegung. Der Sensor schaltet das angeschlossene Gerät ein, sobald sich ein wärmeabgebender Körper in seinen Erfassungsbereich bewegt. Dieses bleibt für die Dauer eingeschaltet, auf die der Sensor eingestellt wurde, und bis er keine Bewegung mehr in seinem Überwachungsbereich feststellt. Dieser Bewegungsmelder wurde speziell für den Einsatz in flurartigen Bereichen konzipiert.

### Installation

Für optimale Erfassungsbedingungen sollten folgende Vorgaben eingehalten werden:

- empfohlene Einbauhöhe: 3 Meter.
- Der auf der Linse ③ eingravierte Pfeil sowie der auf dem Gehäuse ⑤ markierte Pfeil müssen aufeinander ausgerichtet sein, damit der Sensor richtig funktioniert.

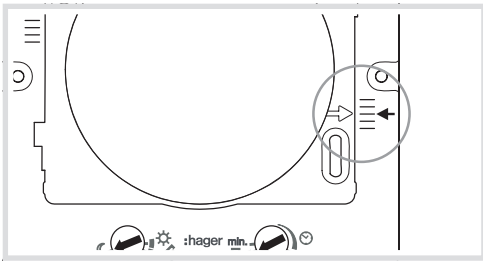

### Installationshinweise

Bei Installation in Feuchträumen muss das Entlüftungloch ⑧ auf dem Schutzdeckel durchbohrt werden. Bei Bedarf ist eine aufbrechbare Kabeldurchführung ⑨ auf dem Schutzdeckel vorgesehen.

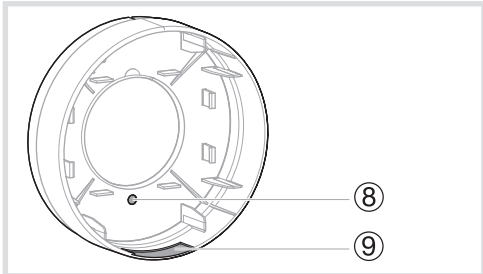

### Aufputzmontage des EE880

1. Die Halteschrauben ④ des Gehäuses ⑤ lösen.
2. Gehäuse ⑤ abnehmen.
3. Gehäuse ⑥ mit 2 Schrauben an Decke oder Wand befestigen (Durchmesser 4,5 mm und Länge 50 mm).
4. Melder gemäß Anschlussschemata verkabeln (s. "Anschlüsse").
5. Gehäuse ⑤ wieder aufsetzen.
6. Die beiden Halteschrauben ④ des Gehäuses ⑤ wieder richtig einschrauben, damit die Dichtheit gewährleistet ist.
7. Potentiometer einstellen (s. "Potentiometereinstellungen").
8. Schutzdeckel ⑦ aufsetzen. Auf den Deckel drücken, damit dieser richtig einrastet.

### Wichtig

Nach Anlegen der Stromversorgung des Melders dauert die Initialisierung 10 Sekunden.

### Potentiometereinstellungen

|   |  |  |
|---|--|--|
| ① |  | Einstellpotentiometer ① für den Helligkeitsgrenzwert |
| ② |  | Einstellpotentiometer ② für die Betriebsdauer        |

Über die Potentiometer ① und ② können der Helligkeitsgrenzwert sowie die Betriebsdauer mithilfe eines Schraubendrehers eingestellt werden:

- **Helligkeitsgrenzwert:** 2 bis 2.000 Lux. Potentiometer ① ist auf einen Standardwert von ca. 2.000 Lux voreingestellt.
- **Betriebsdauer:** 5 s bis 15 min. Potentiometer ② ist auf einen Standardwert von ca.

5 s voreingestellt.

### Testverfahren

Um die Funktion zu prüfen, den Helligkeitsgrenzwert auf maximal ☀ und die Betriebsdauer auf mindestens 5 s einstellen; so löst der Melder sofort aus, damit Sie die Funktion prüfen können.

### Einlernmodus

Sobald die Umgebungshelligkeit einen Wert erreicht hat, bei dem der Melder das Licht bei Bewegungen einschalten soll, das Potentiometer ① auf ☀ stellen. Nach 10 s wird die Umgebungshelligkeit gespeichert. In diesem Modus blinkt die rote Melde-LED 2 Mal pro Sekunde.

### Funktionen

#### Impulsbetrieb 1/2

An Potentiometer ② setzt der Impulsbetrieb den Ausgang für 2 s unter Spannung. Diese Funktion ist nicht dazu vorgesehen, Lasten direkt zu steuern, sondern z. B. um eine Treppenhauszeitschaltung zu steuern.

#### Ständiger Beleuchtungsbetrieb

Ist außer dem An- und Ausschalter ein Schalter am Melderkreislauf installiert (s. Anschluss), stehen folgende Funktionen zur Verfügung:

### Wichtig

Der Schalter muss rasch betätigt werden (zwischen 0,5 s und 1 s).

### Betrieb mit Melder

1. Licht anschalten (falls die Lampe auf AUS steht):

- Schalter folgendermaßen betätigen: "OFF" - "ON", d. h. 1 x AUS und EIN.

Die Lampe leuchtet für die eingestellte Dauer.

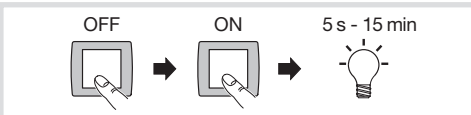

2. Licht ausschalten (falls die Lampe auf EIN steht):

- Schalter folgendermaßen betätigen: "OFF" - "ON", d. h. 1 x AUS und EIN.

Die Lampe erlischt oder geht wieder in den Erfassungsmodus.

#### Ständige Beleuchtung (4h)

1. Ständige Beleuchtung aktivieren:

- Schalter folgendermaßen betätigen: "OFF" - "ON" - "OFF" - "ON", d. h. 2 x AUS und EIN.

Dies muss in weniger als 1,5 s geschehen.

Die Lampe leuchtet dann für 4 Stunden ständig (die rote LED leuchtet weiter). Dann wechselt sie automatisch wieder in den Erfassungsmodus (die rote LED erlischt).

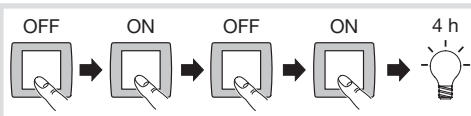

1. Ständige Beleuchtung deaktivieren:

- Schalter folgendermaßen betätigen: "OFF" - "ON", d. h. 1 x AUS/EIN.

Die Lampe erlischt oder geht wieder in den Erfassungsmodus.

#### Bedienung/Wartung

Der Melder ist für die automatische Beleuchtungsschaltung vorgesehen. Er dient allerdings nicht für Alarmanlagen, da er nicht gegen Vandalismus geschützt ist.

Sollte die Oberfläche verschmutzen, diese mit einem feuchten Tuch reinigen (kein Reinigungsmittel verwenden).

#### Parallelschaltung

Die Parallelschaltung ist möglich, allerdings ist darauf zu achten, dass die Maximalleistung nicht überschritten wird, die an einen Melder angeschlossen werden darf. Außerdem müssen alle Geräte an dieselbe Phase angeschlossen sein.

## Technische Daten

|                          |  |
|--------------------------|--|
| Versorgungsspannung      | 230 V~ 50/60 Hz                                |
| Erfassungszone           | 20 m x 4 m                                     |
| Standby-Verbrauche       | 1 W  |
| Zeit Einstellbereich     | 5 s... 15 min                                  |
| Helligkeitsgrenzwert     | 2... 2000 lux                                  |
| Empfohlene Einbauhöhe    | 3 m  |
| Befestigungszubehör      | 2 Schrauben Ø 4,5 mm und Länge 50 mm           |
| Betriebstemperatur       | -20 °C ➔ +50 °C                                |
| Lagerungstemperatur      | -35 °C ➔ +70 °C                                |
| Schutzklasse             | II   |
| Schutzart                | IP54   |
| Normen                   | EN 60669-2-1                                   |
| Vorgeschaltete Sicherung | 10 A (T ≤ +35 °C)<br>6 A (+35 °C < T < +50 °C) |
| Laut Schutzklasse        | max. 2000 m über N.N.                          |
| Verschmutzungsgrad       | 2  |
| Anschluss                | max 1,5 mm <sup>2</sup>                        |

## Was tun, wenn ... ?

### Nach einem Stromausfall

- Der Melder läuft mit dem angegebenen Helligkeitsgrenzwert Potentiometers ① weiter.
- Wenn Potentiometer ① im Einlernmodus ist, wird der vor dem Ausfall eingestellte Helligkeitswert immer gespeichert, der Melder startet den Einlernmodus nicht neu.
- Wenn Sie im ständigen Beleuchtungsmodus waren, wechselt der Melder dann wieder in den Erfassungsmodus.

|  |  |
|--|--|
| <b>Fehlerfassung</b>                           | Tiere bewegen sich im Erfassungsbereich.<br>- Erfassungsbereich kontrollieren.   |
| <b>Der Melder steht nicht unter Spannung</b>   | - Vorgeschaltete Sicherung defekt, Gerät vom Netz getrennt.<br>Kabel mit einem Spannungstester prüfen, vorgeschaltete Sicherung wieder einschalten, Schalter einschalten.<br>- Kurzschluss Anschluss prüfen.<br>- Zusätzlicher Wechselschalter auf AUS. Einschalten. |
| <b>Der Melder schaltet die Lampe nicht ein</b> | - Leuchtmittel defekt. Leuchtmittel wechseln.<br>- Am Tag ist die Dämmerungseinstellung auf Nachtbetrieb. Neu einstellen.<br>- Zusätzlicher Wechselschalter auf AUS. Einschalten.  |
| <b>Der Melder schaltet die Lampe nicht aus</b> | - Dauerbeleuchtung aktiviert (rote LED leuchtet) Dauerbeleuchtung deaktivieren.<br>- Ein anderer parallelgeschalteter Melder ist noch aktiv Zeitabschaltung des anderen Melders abwarten.  |

Einbau und Montage dürfen nur durch eine Elektrofachkraft gemäß den einschlägigen Installationsnormen des Landes erfolgen.

Überall in Europa und in der Schweiz einsetzbar

Die CE-Konformitätserklärung ist auf der Webseite: [www.hagergroup.net](http://www.hagergroup.net)



### Характеристики и описание устройства

Датчик движения EE880 чувствителен к инфракрасному излучению от движущихся объектов. Датчик замыкает контакты подключенной нагрузки если источник излучающий тепло движется в пределах зоны обнаружения. Нагрузка остается включенной на период времени выставленный в настройках если в этот период не было движения в области обнаружения. Детектор был разработан специально для коридоров.

#### Монтаж

Для достижения оптимальных показателей рекомендуем выполнять следующие условия :

- Высота установки датчика: 3 метра.
- Стрелка выгравирована на линзе ③ и засечки выгравированные на корпусе ⑤ должны совпадать для правильной работы датчика.

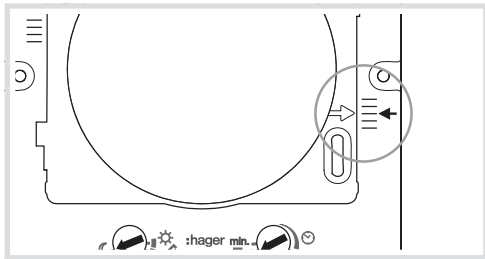

#### Советы по монтажу

В сырых помещениях, для слива конденсата необходимо просверлить отверстие ⑧. Для ввода кабеля, есть возможность выломать прорезь ⑨ в защитной крышке.

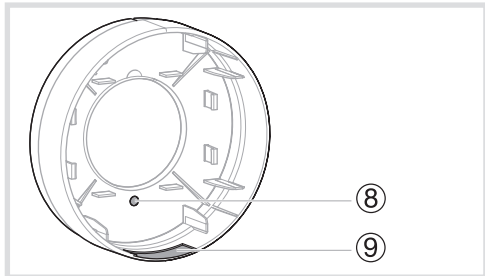

#### Наружный монтаж датчика EE880

1. Открутите винты ④ удерживающие крышку ⑤.
2. Снимите крышку ⑤.
3. Для фиксации основания ⑥ на потолке или стене, используйте 2 винта (диаметр 4,5мм, длина 50мм).
4. Подключите датчик в соответствии с рекомендациями (см. "Подключение").
5. Установите крышку ⑤.
6. Правильно затяните винты ④ для плотного прилегания крышки ⑤.
7. Отрегулируйте потенциометры (см. "Настройка потенциометра").
8. Установите крышку ⑦. Надавите на крышку до защелкивания клипс

#### Важно

Датчику необходимо 10 сек для инициализации после подключения питания.

#### Настройка потенциометров

|   |  |  |
|---|--|--|
| ① |  | Потенциометр для настройки порога освещенности ① |
| ② |  | Потенциометр ② для настройки времени задержки    |

С помощью отвертки на потенциометрах ① и ② можно настроить порог освещенности и время работы:

- Порог освещенности: от 2 до 2000лк. Потенциометр ① по умолчанию установлен на значение 2000 лк.
- Продолжительность работы : от 5с до 15мин, Потенциометр ② по умолчанию установлен на значение 5с.

#### Процедура тестирования

Для проверки работы датчика, установите потенциометр яркости ☀ на максимум, а времени на минимум 5с. В таком режиме датчик будет включаться немедленно.

#### Режим обучения

Когда уровень наружного освещения остит значения, при котором датчик включит свет при обнаружении движения установите потенциометр ① в положение ☀ Через 10 с, сохранится уровень наружной освещенности. В жтом режиме красный светодиод мигает 2 раза в секунду.

#### Функции

##### Функция импульс П

На потенциометре ②, функция импульса подает напряжение на выходе в течении 2с. Эта функция не предусмотрена для управления нагрузкой, необходимо использование реле.

##### Функция постоянно освещения

Если в цепь датчика установить выключатель (см. "Соединение"), в дополнение к включению/выключению, доступны следующие функции:

#### Важно:

Выключатель должен быстро перекоммутировать , в пределах 0,5-1с

#### Работа с датчиком:

1. Включение света (если свет выключен):
  - Нажать выключатель следующим образом "Вкл" - "Выкл" "OFF" - "ON" т.е. 1 x включени и выключени.

Лампа загорается на выбраное время.

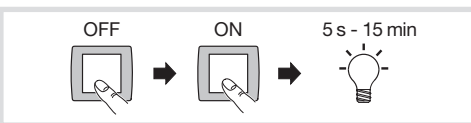

#### 2. Выключение лампы (если она горит).

- Используйте выключатель следующим образом: "Выкл" - "Вкл" т.е. 1 x выключени и включение.
- Лампа гаснет и датчик переходть в режим обнаружения  
Потстоянное освещение (4 часа)
1. Для активации постоянного освещения:
    - Используйте выключатель следующим образом "Выкл" - "Вкл" - "Выкл" - "Вкл" т.е. 2 X выкл и вкл.
- Переключения должны быть выполнены менее чем за 1,5с  
Лампа включается на время 4 часов (светится красные светодиод). Затем возвращается в режим обнаружения (красный светодиод гаснет)

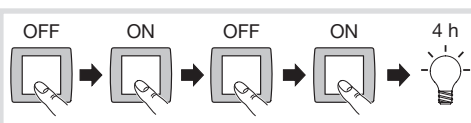

1. Выключение постоянного освещения
    - "Выкл" - "Вкл" т.е. 1 x выключени и включение.
- Лампа гаснет и датчик переходть в режим обнаружения

#### Использование/Обслуживание

Датчик разработан для автоматического включения освещения. Однако, он не предназначен для охранной сигнализации, потому что не защищен от вандализма.

Если загрязнилась поверхность, протрите ее влажной тканью (не используйте моющие средства)

#### Параллельное соединение

Параллельное подключение возможно, но необходимо быть осторожным, чтоб не превысить допустимую мощность, которая может быть подключена к датчику. Кроме того все устройства должны быть подключены к одной фазе.

#### Технические характеристики

|                                    |   |
|------------------------------------|---|
| Напряжение питания                 | 230V~ 50/60 Hz                            |
| Зона обнаружения                   | 20 m x 4 m                                |
| Потребление в режиме ожидания      | 1 W                                       |
| Время включения выходных контактов | 5 с... 15 мин                             |
| Порог освещенности                 | 2... 2000 лк                              |
| Рекомендуемая высота установки     | 3 m                                       |
| Монтажные принадлежности           |   |
|                                    | 2 винта Ø 4,5 мм, длина 50 мм             |
| Рабочая температура T°             | -20°C ➔ +50°C                             |
| Температура хранения T°            | -35°C ➔ +70°C                             |
| Класс изоляции                     | II  |
| Степень защиты                     | IP54                                      |
| Нормы                              | EN 60669-2-1                              |
| Величина тока (нагрузки)           | 10A (T ≤ +35°C)<br>6A (+35°C < T < +50°C) |
| Максимальная высота использования  | 2000 m                                    |
| Степень загрязнения                | 2   |
| Подключение                        | макс 1,5 мм²                              |

#### Что делать если ... ?

##### После отключения питания

- Детектор продолжает работать при освещенности указанной потенциометром ①.
- Если потенциометр ① находится в режиме обучения то уровень освещенности находится в памяти и датчик не вернется в режим обучения.
- Если датчик был в режиме постоянного освещения, датчик вернется в режим автоматического обнаружения.

|                          |   |
|--------------------------|---|
| Ложное обнаружение       | Животные передвигаются в зоне обнаружения<br>- Проверьте зону обнаружения.  |
| Нет питания              | - Неисправно устройство защиты датчик не подключен. Проверьте кабель подключения, проверьте устройство защиты.<br><br>- Короткое замыкание Проверьте соединения.<br>-Дополнительный выключатель в цем в положении "Выкл" Включите выключатель |
| Датчик не включает лампу | - Неисправна лампа: замените лампу<br><br>-В дневное время, установки настроены на сумерки. Отрегулируйте настройки.<br>- Дополнительный выключатель в в положении "Выкл" Включите выключатель  |
| Датчик не включает лампу | - Включено постоянное освещение (горит красный диод), выключите постоянное освещение.<br>- Активен еще один датчик подключенный параллельно. Подождите время задержки другого датчика   |

Устройство должно быть установлено квалифицированным персоналом в соответствии с нормами.

Для использования в Европе и Швейцарии  
С декларациями CE можно ознакомиться на сайте:  
[www.hagergroup.net](http://www.hagergroup.net)

**(FR) Raccordements**

**(EN) Connections**

**(DE) Anschlüsse**

**RU Подключение**

Legende

- (A) Lampes
- (B) Bornes du détecteur
- (C) Interrupteur simple
- (D) Deux interrupteurs
- (E) Interrupteur va-et-vient

Legend

- (A) Lamps
- (B) Detector terminals
- (C) Single switch
- (D) Two switches
- (E) Change over switch

Legende

- (A) Lampen
- (B) Anschlussklemmen
- (C) Ausschalter
- (D) Zwei Ausschalter
- (E) Wechselschalter

Обозначение

- (A) Лампа
- (B) Клеммы датчика
- (C) Выключатель
- (D) Двуклавишный выключатель
- (E) Переключатель

14 Raccordement de lampe sans conducteur de neutre

Lamp connection without neutral conductor

Lampenanschluss ohne Neutralleiter

Подключение лампы без нейтрального провода

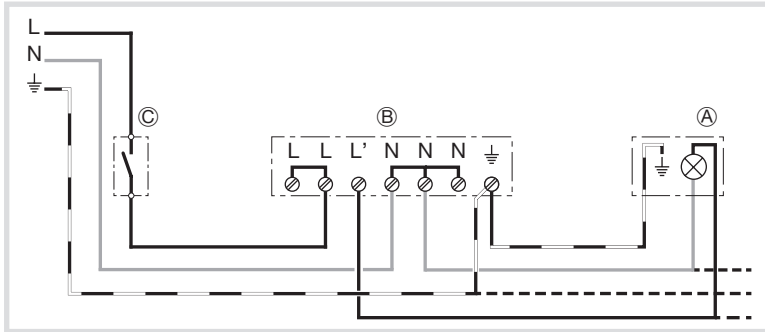

Fonctionnement auto par détection ou Extinction forcée

Auto operation by detection or Forced switch-off

Automatikmodus durch Erfassung oder Zwangsabschaltung

Автоматическое обнаружение или принудительное отключение

15 Raccordement de lampe avec conducteur de neutre

Lamp connection with neutral conductor

Lampenanschluss mit Neutralleiter

Подключение лампы с нейтральным проводом

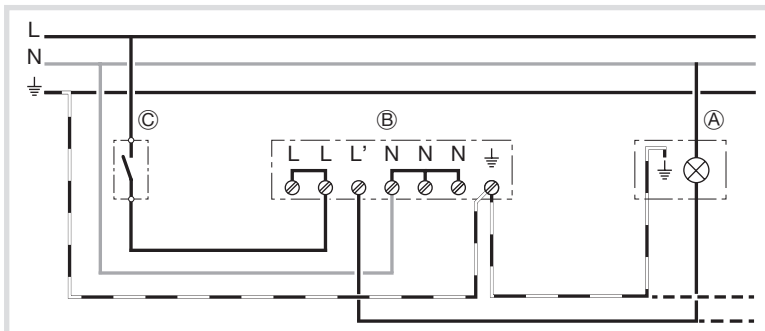

Fonctionnement auto par détection ou Extinction forcée

Auto operation by detection or Forced switch-off

Automatikmodus durch Erfassung oder Zwangsabschaltung

Автоматическое обнаружение или принудительное отключение

16 Raccordement par deux interrupteurs pour la commande manuelle ou automatique (possibilité de mise hors tension simultanée de la lampe ET du détecteur)

Connection using two switches for manual or automatic control (possibility of simultaneous switch off of the lamp AND the detector)

Anschluss über zwei Schalter zur manuellen oder automatischen Steuerung (Lampe UND Melder können gleichzeitig ausgeschaltet werden)

Подключение с использованием двух выключателей для ручного или автоматического управления.

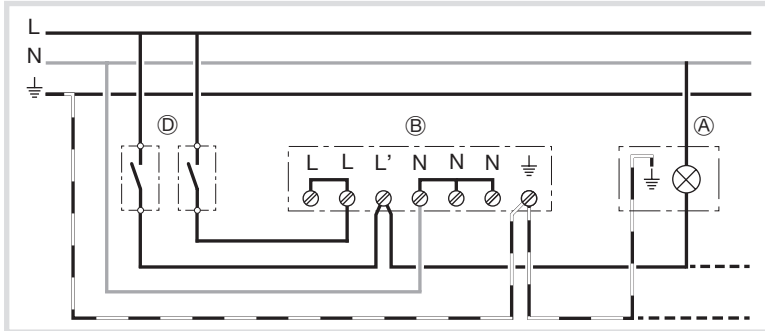

Fonctionnement auto par détection ou Extinction forcée de la lampe ou Allumage forcé de la lampe

Auto operation by detection or Forced switch-off or Forced switch-on of the lamp

Automatikmodus durch Erfassung oder Zwangsabschaltung oder Zwangseinschaltung der Beleuchtung

Автоматическое обнаружение или принудительное отключение или принудительное включение лампы

17 Raccordement par un interrupteur va-et-vient pour mettre en fonctionnement soit la lampe soit le détecteur

Connection using a change over switch to operate either the lamp or the detector

Anschluss über einen Wechselschalter, um entweder Lampe oder Melder einzuschalten

Подключение с помощью переключателя, переключение на датчик или на лампу

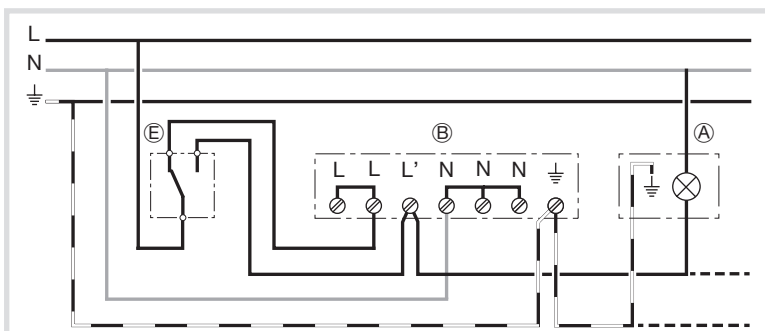

Fonctionnement auto par détection ou Allumage forcé de la lampe

Auto operation by detection or Forced switch-on of the lamp

Automatikmodus durch Erfassung oder Zwangseinschaltung der Beleuchtung

Автоматическое обнаружение или принудительное включение лампы